

<b>SERVIÇO PÚBLICO ESTADUAL</b> <b>PRODERJ</b> <b>MODELO DE APRESENTAÇÃO DA PROPOSTA</b> <b>ANEXO VI</b>	<b>PREGÃO ELETRÔNICO - PE Nº 011/2025</b>  A realizar-se em: <b>03 / 10 / 2025 às 11:00 horas</b>  Processo Nº: SEI-430002/000416/2025
---	--

**CARIMBO DA FIRMA**

A firma ao lado mencionada propõe fornecer ao PRODERJ - Centro de Tecnologia de Informação e Comunicação do Estado do Rio de Janeiro, pelos preços abaixo assinalados, obedecendo rigorosamente as condições estipuladas no **EDITAL PE Nº 011/2025**.

ITEM	ID-SIGA	Descrição	U.F.	MARCA	QTDE	VALOR TOTAL(R\$)			
						Com ICMS		Sem ICMS	
						Unitário	Total	Unitário	Total
1	194788	CADEIRA - TIPO: DIRETOR, BASE: GIRATORIA DE ALUMINIO AJUSTE ALTURA ASSENTO: REGULAVEL, RECLINACAO: MECANISMO RELAX, MATERIAL ESTRUTURA: ESTRUTURA GIRATORIA EM AÇO, BRAÇO: REGULAVEIS EM ALTURA ENCOSTO: RELAX, REVESTIMENTO, ASSENTO-ENCOSTO: COM ESPUMA INJETADA DE ALTA QUALIDADE COR: PRETO, PORTA LIVRO: NAO, PRANCHETA: NAO, FORNECIMENTO: UNIDADE - CÓDIGO DO ITEM: 7110.004.0896	UN	PLAX METAL MODELO: SUPREMA RODIZIO PU	100			R\$ 1.485,00	R\$ 148.500,00

**Valor Total por extenso do Item: CENTO E QUARENTA E OITO MIL E QUINHENTOS REAIS**

**Dados do Banco Bradesco do Licitante:**

Agência (Nome/nº): 0541-0

Conta Corrente: 18980-4

**OBSERVAÇÕES**

1ª - A PROPOSTA DE PREÇOS deverá:

- ser preenchidas integralmente por processo mecânico ou eletrônico, sem emendas e rasuras;
- conter os preços em algarismos e por extenso, por unidade, já incluídas as despesas de fretes, impostos federais ou estaduais e descontos especiais; e
- ser datada e assinada pelo gerente ou seu procurador.

2ª - O Proponente se obrigará, mediante devolução da PROPOSTA DE PREÇOS, a cumprir os termos nela contidos.

3ª - A licitação poderá ser anulada no todo, ou em parte, de conformidade com a legislação vigente.

- **Prazo de execução:** Conforme o TR.
- **Validade da PROPOSTA:** Preços válidos por 60 (sessenta) dias.
- **Local de entrega desta Proposta:** Rua da Conceição nº 69/24º andar - Centro - Rio de Janeiro - RJ.

**Declaramos inteira submissão ao presente termo e legislação vigente.**

Fm, 23 / 12 / 2025

*Marcio Samary Machado*  
Firma proponente - Assinatura do Responsável  
**MARCIO SAMARY MACHADO**

Diretor Administrativo  
RG 09804589-1 IFP  
CPF 032148517-30

ECO 805 COMÉRCIO E SERVIÇOS  
DE EQUIPAMENTOS LTDA  
CNPJ: 39.548.763/0001-07  
Inscrição Estadual: 85.051.628

39.548.763/0001-07  
ECO 805 COMÉRCIO E SERVIÇOS  
DE EQUIPAMENTOS LTDA  
Rua Cel. Gomes Machado, 166 Sl. 201  
Centro - CEP 24020-103  
Niterói - RJ



**SUPREMA**

17/09/2025

Linha

# Suprema

A linha Suprema une sofisticação, conforto e dimensões imponentes, resultando em cadeiras ideais tanto para ambientes diretivos quanto para home office. O destaque está nos detalhes das cores dos braços e das estruturas, que podem ser cromadas ou pretas. No modelo Presidente, o grande impacto visual fica por conta do apoio de cabeça conjugado com o encosto, que é o seu diferencial.



Simule todas as possibilidades das cadeiras Suprema!



Suprema



# Modelos Suprema

---



# Opcionais

## Apoios de braço

---



Preto



Cromado

## Mecanismos

---



Excêntrico



Relaxplax

## Estruturas

---



Preta



Cromada

## Rodízios

---



PA



PU

## Bases

---



Alumínio



Aço Cromado



Piramidal



Standard diretor



Conheça a grande variedade de acabamentos para os produtos oferecidos pela Plaxmetal

## Revestimentos

---

### Vinil

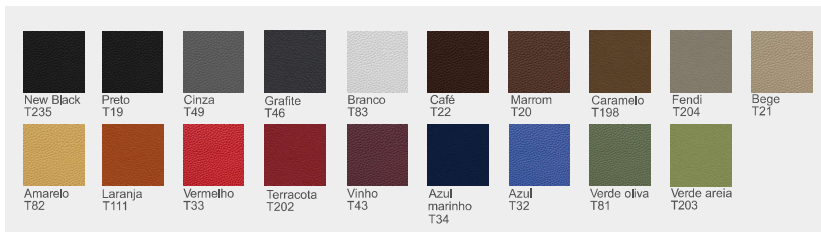

### Facto Dunas

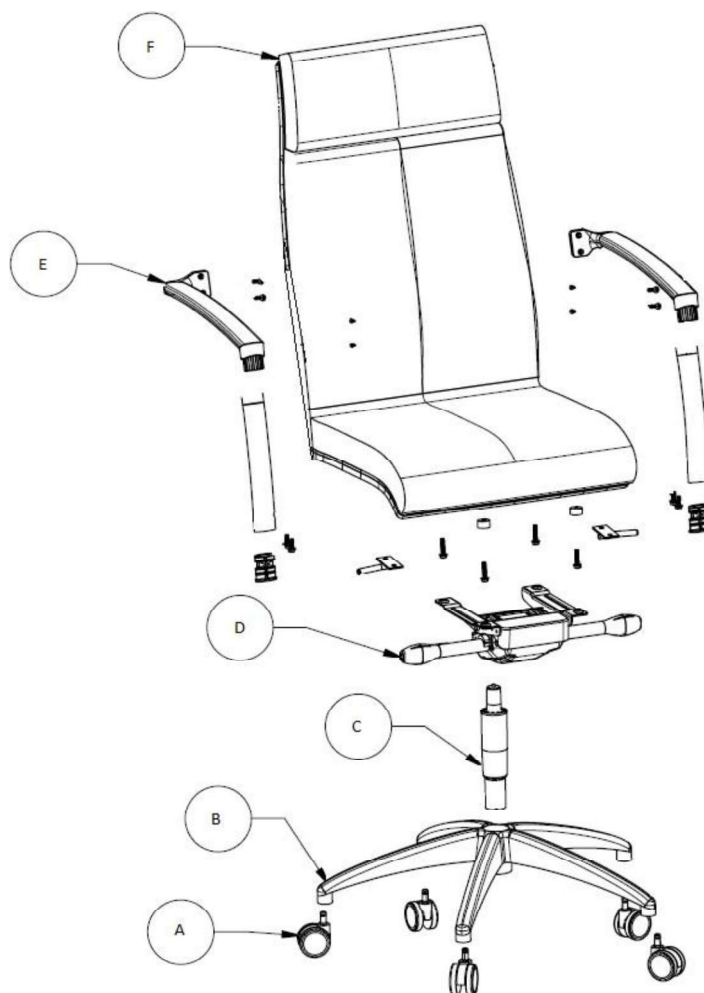

**1. PRODUTO: CADEIRA SUPREMA PRESIDENTE****2. DESCRIÇÃO**

Item	Descrição
A	RODÍZIOS
B	BASE
C	COLUNA
D	MECANISMO
E	APOIA BRAÇOS
F	ASSENTO / ENCOSTO

**OS ITENS DESTACADOS EM AMARELO SÃO CARACTERÍSTICAS IMPORTANTES DO PRODUTO.**

### 3. ESPECIFICAÇÕES TÉCNICAS

#### a) Rodízios

##### Opções disponíveis:

**Rodízio de PU:** Constituído de duas roldanas circulares, na dimensão de 55 mm de diâmetro, fabricadas em sua região central em poliamida (PA) e em sua banda de rodagem em poliuretano (PU), **destinando – se a pisos rígidos.**

OBS: A mesma descrição acima se aplica para o rodízio de PU com 50 mm de diâmetro.



**Rodízio de PA:** Constituído de duas roldanas circulares, na dimensão de 55 mm de diâmetro, fabricadas em sua região central e em sua banda de rodagem em poliamida (PA) **destinando – se a pisos carpetados.**

OBS: A mesma descrição acima se aplica para o rodízio de PU com 50 mm de diâmetro.



#### b) Base Giratória

##### Opções disponíveis:

**Base de Alumínio:** Constituída com cinco pás de apoio para fixação dos rodízios e uma furação central conificada para acoplamento da coluna a gás, obtendo um diâmetro na ordem de 706 mm. O conjunto é fabricado em material de liga de alumínio pelo processo de injeção sob pressão.



**Base Aço Cromado:** Constituída com cinco pés de apoio para fixação dos rodízios e uma furação central conificada para acoplamento da coluna a gás, obtendo um diâmetro na ordem de 700 mm. As pés de apoio são fabricadas em chapa de aço carbono, conformadas pelo processo de estampagem e travadas por soldagem MIG. O anel central é fabricado em tubo de aço carbono, onde as pés são fixadas a este pelo processo de soldagem MIG.

A base é submetida ao processo de cromagem que garante proteção e maior vida útil ao produto. O conjunto recebe uma blindagem central fabricada em polipropileno, montada por cliques de fixação, com a função de proteção e acabamento.



**Base Standard Diretor:** Constituída com cinco pés de apoio para fixação dos rodízios e uma furação central conificada para acoplamento da coluna a gás, obtendo um diâmetro na ordem de 680 mm. As pés de apoio são fabricadas em chapa de aço carbono, conformadas pelo processo de estampagem e travadas por soldagem MIG, formando um perfil de secção 26 x 26,5 mm. O anel central é fabricado em tubo de aço carbono, onde as pés são fixadas a este pelo processo de soldagem MIG.

A base recebe uma proteção de preparação de superfície metálica em nanocerâmica, e revestimento eletroestático epóxi em pó, que garante proteção e maior vida útil ao produto.

O conjunto recebe uma blindagem, montada por cliques de fixação, com a função de proteção e acabamento, além de possuir uma blindagem telescópica para a coluna a gás, ambas fabricadas em polipropileno.



**Base Piramidal:** Constituída com cinco pés de apoio para fixação dos rodízios e uma furação central conificada para acoplamento da coluna a gás, obtendo um diâmetro na ordem de 690 mm. O conjunto é fabricado pelo processo de injeção de termoplástico em poliamida aditivada com 30% de fibra de vidro.



### c) Coluna a Gás

É constituída de um corpo cilíndrico denominado câmara, fabricado em aço carbono na medida externa de 50 mm, conformado em uma de suas extremidades pelo processo de conificação para perfeita fixação na base. A coluna é classe 4 e possui curso de 123 mm.

### d) Mecanismo

#### Opções disponíveis:

**RelaxPlax:** Fabricado em aço com corpo fixo desenvolvido em chapa de 2,65 mm de espessura, e corpo móvel desenvolvido em chapa de 2,25 mm de espessura. O mecanismo recebe uma proteção de preparação de superfície metálica e revestimento eletroestático epóxi em pó, que garante proteção e maior vida útil ao produto.

Possui apenas uma alavanca localizada no lado direito, que ao ser rotacionada comanda o acionamento da coluna a gás, para regulagem de altura da cadeira, e ao ser puxada, e empurrada, trava e destrava o movimento de reclinção do encosto.

O mecanismo possui os seguintes recursos:

- **Movimento sincronizado** de reclinção do encosto/assento com uma posição de travamento, e relação de inclinação de **1:1**.

- **Opção de livre flutuação**, onde o encosto encontra-se livre para movimentação, mantendo o mesmo sempre em contato e sob pressão com as costas do usuário. Essa pressão pode ser ajustada através de um knob na parte frontal do mecanismo.



**Excêntrico:** O mecanismo possui duas alavancas, sendo que uma comanda o acionamento da coluna a gás para regulagem de altura do assento e a outra libera e trava o movimento de reclinção do assento / encosto de forma sincronizada, que possui quatro posições de travamento. É fabricado em chapa de aço e tem seu corpo e acoplamento à coluna em alumínio fundido.

O mecanismo recebe uma proteção de preparação de superfície metálica e revestimento eletroestático epóxi em pó, que garante proteção e maior vida útil ao produto.



#### e) Apoia Braços

Sua estrutura é composta por dois segmentos distintos, a estrutura frontal fabricada com tubo de aço carbono, medindo 20 x 45 mm e com espessura de 1,5 mm, produzido por meio do processo mecânico de calandragem, e a estrutura superior, responsável por realizar o apoio dos braços do usuário. Essa é desenvolvida em polipropileno através do processo de injeção, e possui dimensões aproximadas de 395 mm de comprimento, 49 mm de largura e 7 mm de espessura.

Nas extremidades inferiores do apoia braços têm-se duas ponteiras, desenvolvidas para proteção e acabamento do conjunto, fabricadas em polipropileno, pelo processo de injeção.

O conjunto recebe uma proteção de preparação de superfície metálica em nanocerâmica, e revestimento eletroestático epóxi em pó ou cromeação, que garante proteção e maior vida útil ao produto

#### f) Assento / Encosto

Conjunto constituído por duas conchas desenvolvidas em compensado de madeira, ambas com aproximadamente 6 mm de espessura, usinadas e furadas de

maneira a se obter a configuração do produto. Na localização dos furos são inseridas porcas de fixação com garras.

Uma das conchas é inteiriça e outra segmentada em duas partes, sendo uma parte responsável por estruturar o encosto e outra por estruturar o assento.

Após tapeçadas ambas as partes são unidas entre si através formando uma concha única. Essa é encaixada na concha inteiriça já tapeçada, por meio de dois suportes, fabricados em chapa de aço carbono com espessura de 2,25 mm protegidos contra corrosão à base de eletrodeposição a zinco, localizados na região superior do encosto e fixada na região frontal do assento.

As dimensões do encosto são de aproximadamente de 500 mm de largura e 700 mm de altura, enquanto o assento possui dimensões aproximadas de 500 mm de largura e 450 mm de profundidade. Na estrutura da concha são fixadas almofadas de espuma flexível à base de poliuretano (PU), fabricadas pelo processo de laminação. A almofada do assento possui densidade controlada de 45 kg/m<sup>3</sup>, e a almofada do encosto possui densidade controlada de 30 kg/m<sup>3</sup>, podendo em ambas ocorrer variações de +/- 10 %, e espessura média de 60 mm.

**4. PRINCIPAIS MEDIDAS**

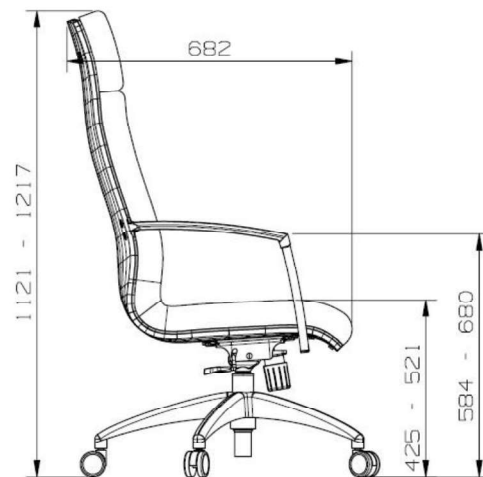
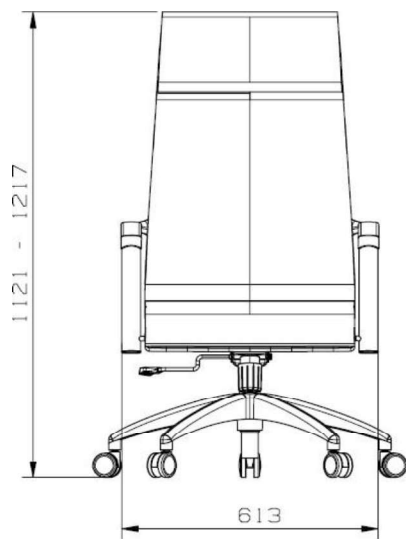
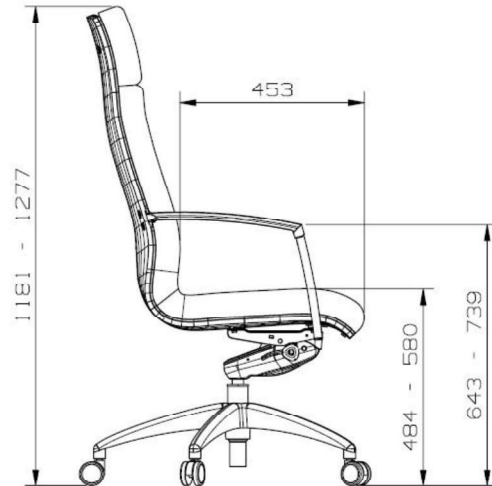
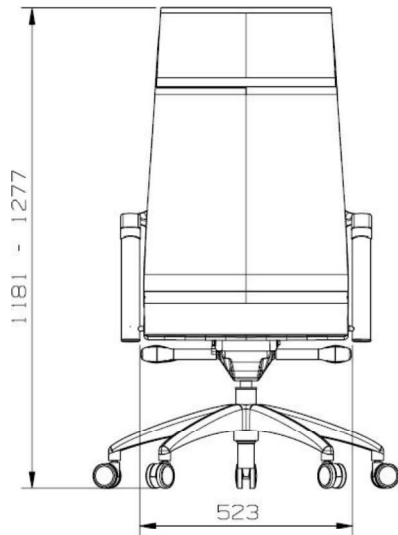

**5. FOTOGRAMA**



**6. CERTIFICAÇÕES**

- Laudo Ergonômico - NR 17.
- Para obter informações adicionais sobre Certificações e Relatórios de Ensaio aplicáveis a este produto, favor entrar em contato.

**7. HISTÓRICO DE REVISÕES**

Revisão	Data	Descrição	Executor
00	16/03/2017	Criação de Especificação Técnica.	Nelson Jr.
04	15/08/2024	Atualização do documento completo	Bruno Baú
05	31/07/2025	Atualização e Correção de erros ortográficos	Vitória Delevatti
06	22/08/2025	Conferência dos componentes	Guilherme Polinski